



**bellaform**  
the better solution

MASCHINEN UND ANLAGEN  
ZUR KUNSTSTOFF-VERARBEITUNG

QUALITY  
MADE  
IN GERMANY

Special machines  
for your production

## Abzug A 1000

### Konstante Abzugsgeschwindigkeit für jede Extrusionslinie

Bellaform Abzüge verfügen über eine präzise Geschwindigkeitsregelung und laufen stets mit konstanter Abzugsgeschwindigkeit dank Servoantrieb – selbst bei Volllast Ihrer Anlage.

**NEUES DESIGN**  
Direktantrieb  
ohne Zahnriemen!  
Für Rohre bis Ø 50 mm.

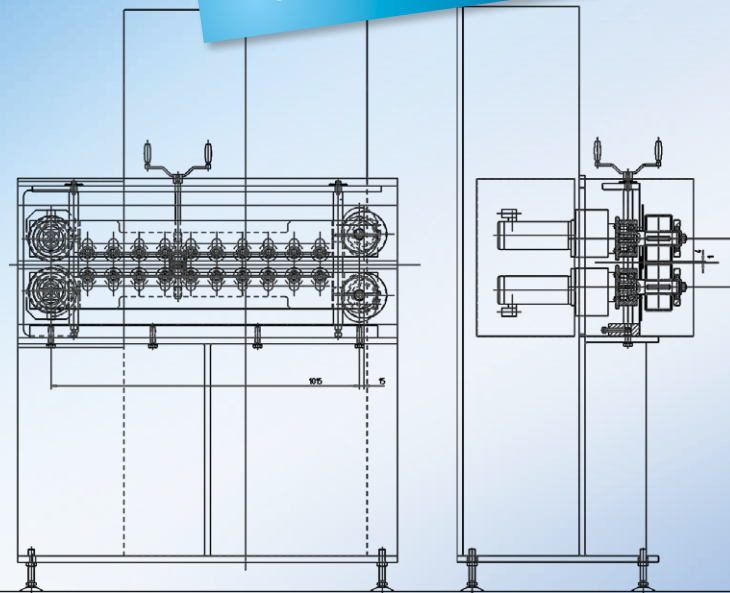

### Grundausrüstung:

- **Synchrone Abstandsverstellung**  
(für konstanten Produktmittelpunkt)
- **Beweglicher Unter- und Oberwagen**  
zum Schutz der Bänder
- **Abzugsbänder in gewohnter Bellaform-Ausführung**
- **Seitenführung des Produktes durch Rollen**  
Der Rollenabstand kann mit einem Handrad an der Rollenführung eingestellt werden
- **Mechanische Verstellung des Bandabstandes**  
(Spindel / Kurbel)
- **Einzelantrieb der Bänder**  
durch 2 direkt eingebaute Servomotoren
- **Direktantrieb ohne Zahnriemen**
- **Innere Schutzverkleidung**  
zur optischen (und mechanischen) Abtrennung des Bandbereiches

## Technische Details:

<b>Kontaktlänge zum Produkt</b>	1 000 mm
<b>Antriebsleistung, Servomotor</b>	2 x 1,5 kW
<b>Bandbreite</b>	80 mm
<b>Bandabstand</b>	0 – 60 mm
<b>Max. Abzugsgeschwindigkeit</b>	30 – 50 m/min

### Optionen Bandabzug:

- Anpresskraft der Bänder – automatische Einstellung aus der Produktliste heraus [in Verbindung mit BELLEX]
- Bandabstandsmessung

## ALLES AUS EINER HAND

Profitieren Sie von den **Synergieeffekten**, die sich durch unsere Integration in die **PÜTZ GROUP** ergeben! Über Maschinen und Anlagen zur Kunststoff-Verarbeitung hinaus können wir Ihnen auch die passende Prüftechnologie zur Kontrolle von Oberflächen und Maßhaltigkeit anbieten.

### PS: Weniger Papier! Mehr digital!

Abonnieren Sie unsere News + Innovationen in Zukunft in elektronischer Form und helfen Sie uns, die Umwelt zu schonen.



**Bellaform GmbH**  
 Marie-Curie-Straße 14  
 55435 Gau-Algesheim  
 DEUTSCHLAND

Phone: +49 6725 91925-0  
 Fax: +49 6725 91925-200  
 info@bellaform.com  
 www.bellaform.com

**WORLD  
MARKET  
LEADER**

### BELLAFORM bietet alles aus einer Hand ...

... egal, ob es sich um die Nachrüstung Ihrer Anlagen, Ersatzteilbeschaffung oder den Bau einer neuen Produktionslinie handelt.

**Auf Ihre Anfrage  
freuen wir uns!**